

Den här ritningen är Hjo-Verktyg AB:s egendom. Att utan vårt medgivande kopiera, förevisa, utlåna eller obehörigen använda densamma är förbjudet och beivras med stöd av gällande lag.

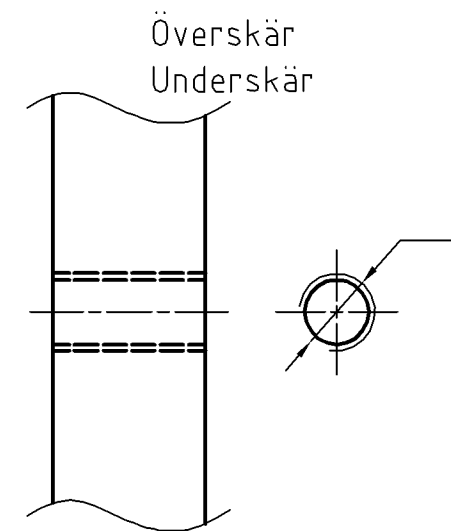
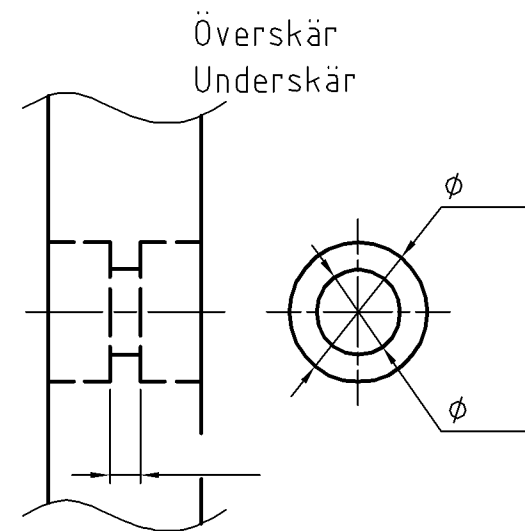
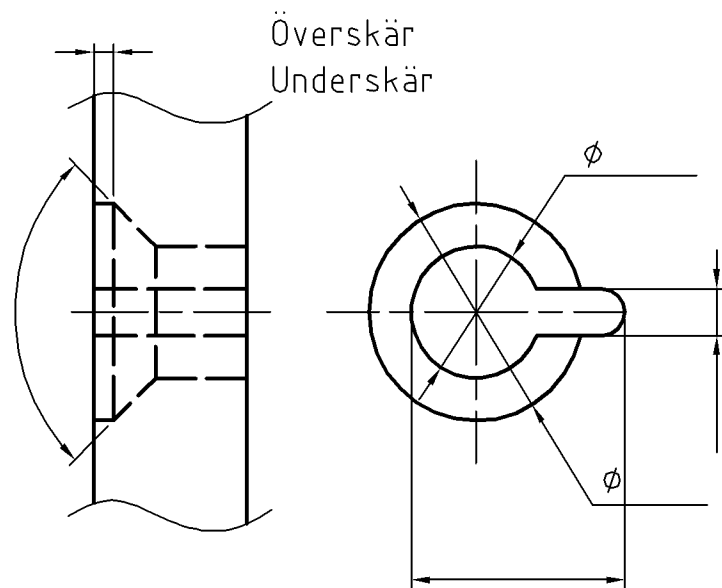
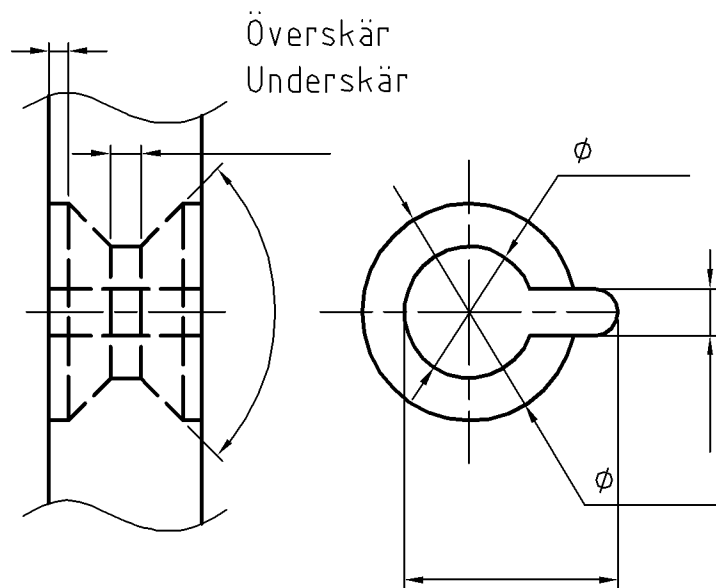
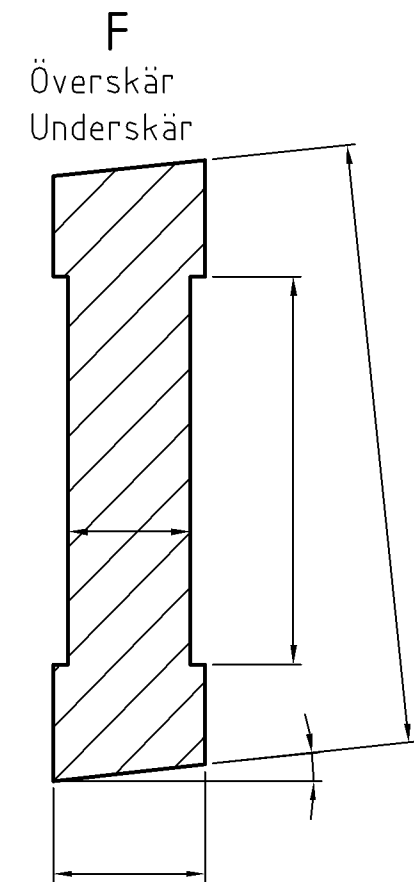
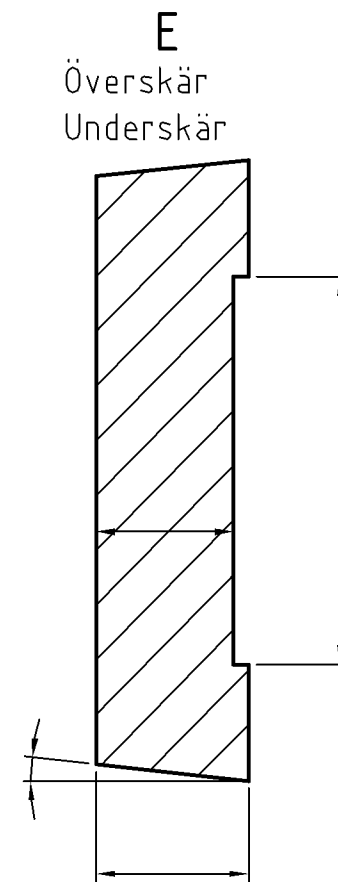
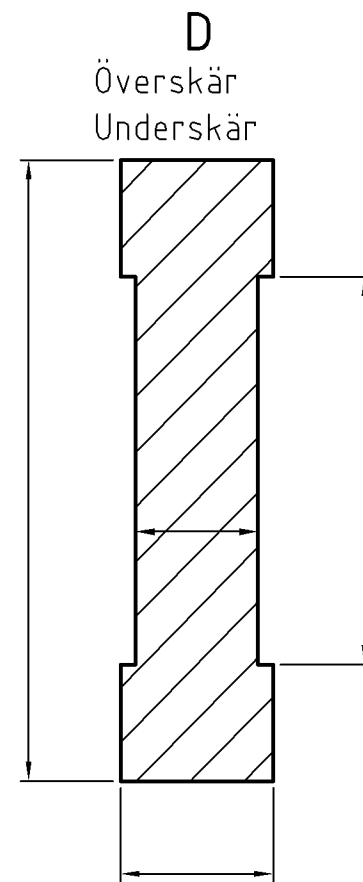
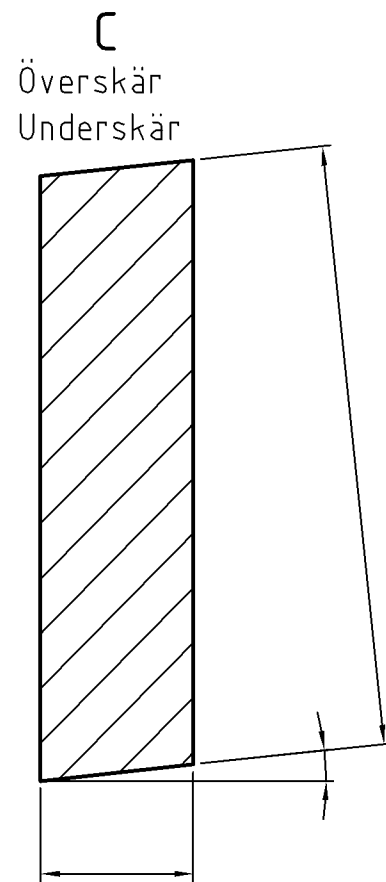
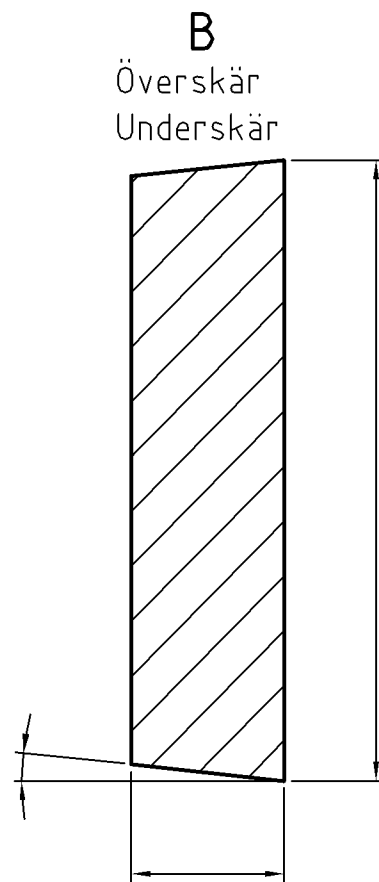
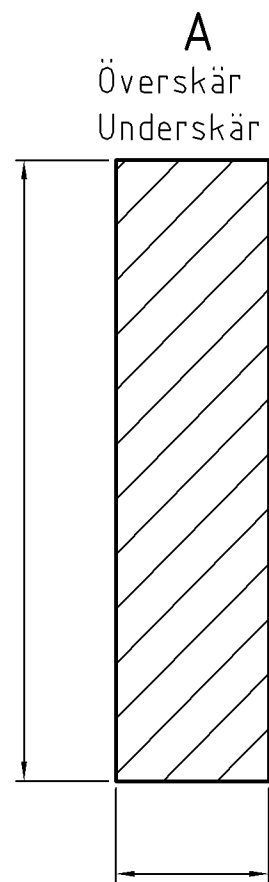

Längd totalt

Överskär _____ mm
Underskär _____ mm

Antal delar

Överskär _____ st
Underskär _____ st

Antal hål

Överskär _____ st
Underskär _____ st

Företag:

Kontaktperson:

Vilka plåttjocklekar samt kvaliteter skall klippas?

"Svartplåt" Typ _____ "Rostfritt" Ofta Sällan
Plåttjocklek fr.o.m _____ mm Plåttjocklek fr.o.m _____ mm
t.o.m _____ mm t.o.m _____ mm

Ant	Det nr	Benämning				Material	Dimension		Anm	
		Konstr	Ritad	Kop	Kontr	Stand	Godk	Skala 1:1	Ersätter	Ersatt av
		Stig								
HJO-VERKTYG AB							Förfrågningsunderlag saxskär		Plotter dat. 20060508 09:33	Dat. 2006-05-08
Telefon: 0503-130 80 Telefax: 0503-120 19									Rit-nr 301 096	Utg.

Nr	Ändring och/eller medd.-nr	Datum	Inf	Godk